

INSTALLATION INSTRUCTIONS

1. Disassembly lever assembly as follows: (1) Press the catch tool into hole at the base of lever and (2) pull lever off. (3) Then remove the cover from the rose assembly.

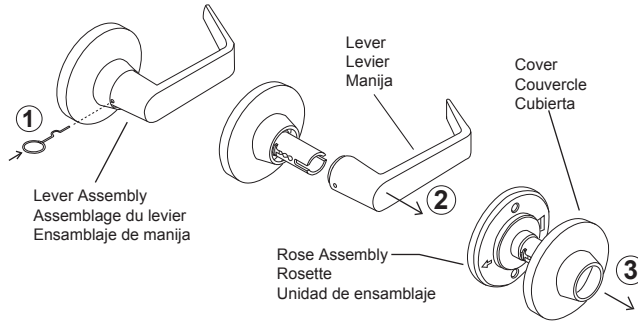

2. Place rose assembly onto mounting plate by aligning screw holes. Position assembly and plate onto door, keeping screw holes vertical and arrow of rose assembly pointing towards the edge of door. Secure to door with screws provided.

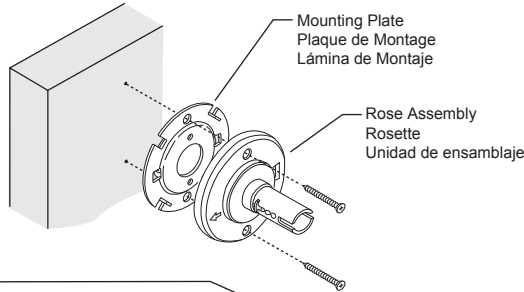

3. Press the cover onto rose assembly and then install lever making sure that the small hole on neck of lever aligns over the catch on rose assembly.

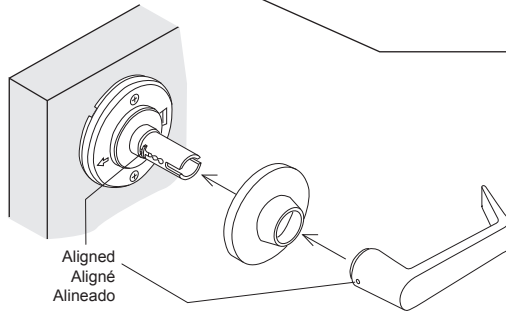

INSTRUCTIONS POUR L'INSTALLATION

1. Démontez l'assemblage du levier comme suit : (1) Appuyez sur la goupille de verrouillage dans le trou à la base du levier et (2) tirez sur le levier pour le sortir. (3) Retirez le couvercle de l'assemblage de la rosette par la suite.

2. Placer l'assemblage de la rosette sur la plaque de montage en alignant les trous des vis. Placer l'assemblage et la plaque sur la porte en gardant les trous des vis à la verticale et les flèches de l'assemblage de la rosette qui pointent vers le bord de la porte. Fixer le tout à la porte avec les vis fournies.

3. Placer le couvercle sur l'assemblage de la rosette et appuyez dessus; installer le levier par la suite en s'assurant que le petit trou sur le cou du levier est aligné avec la griffe de l'assemblage de la rosette.

INSTRUCCIONES DE INSTALACIÓN

1. Desarme el ensablaje de la manija de la manera siguiente: (1) Empuje la herramienta de captura en la base de la manija y (2) remueva la manija. (3) Después, quite la cubierta de la unidad de ensablaje.

2. Coloque la unidad de ensablaje en la lámina de montaje alineando los agujeros de los tornillos. Sitúe la unidad y la lámina en la puerta, manteniendo verticales los agujeros de los tornillos y con la flecha de la unidad de ensablaje apuntando hacia el borde de la puerta. Afíncelos a la puerta con los tornillos provistos.

3. Apriete la cubierta hasta que encaje en la unidad de ensablaje y después instale la manija asegurándose de que el agujero pequeño del cuello de la manija se alinea con la traba de la unidad de ensablaje.

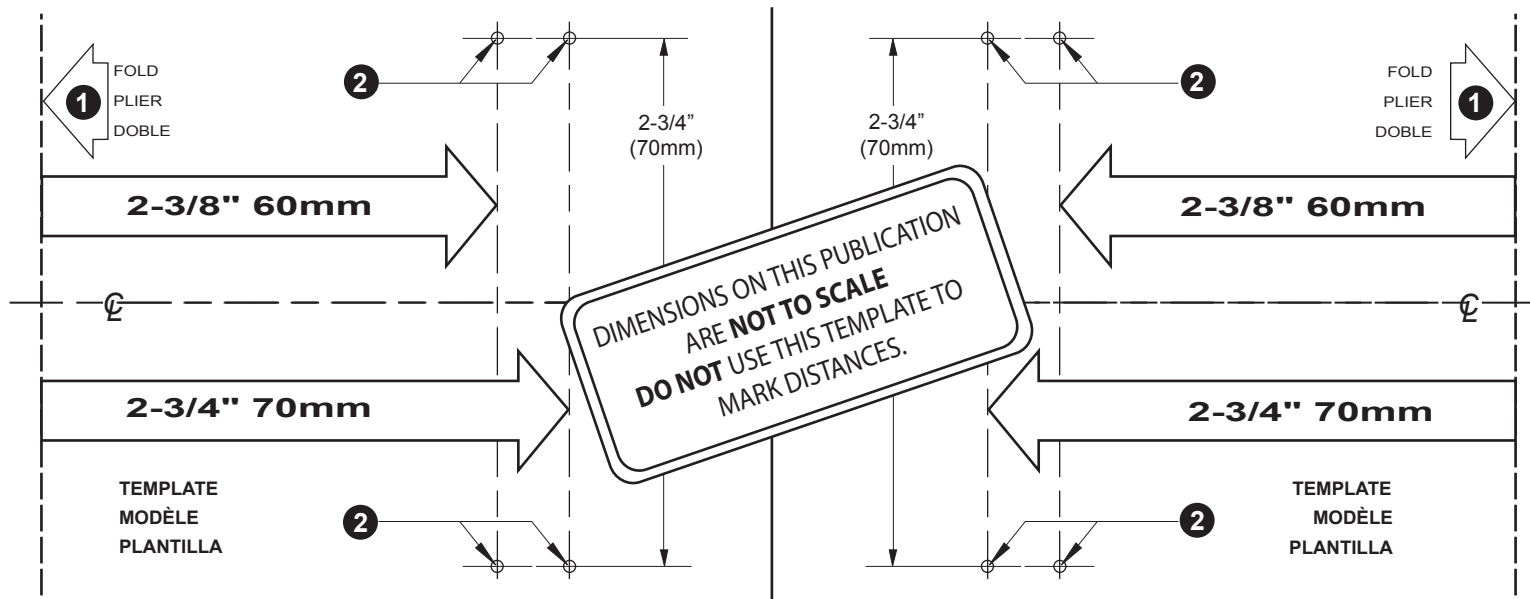

DOOR PREPARATION

1. Select the template that would allow you to place it on the side of door you intend to mount lever. Place fold on edge of door with centerline 38" (965mm) from floor.
2. Select either a 2-3/8" (60mm) backset or a 2-3/4" (70mm) backset and mark appropriate screw hole center locations.
3. Where marked, drill 1/16" (1.6mm) diameter pilot holes 1/2" (12.7mm) deep.

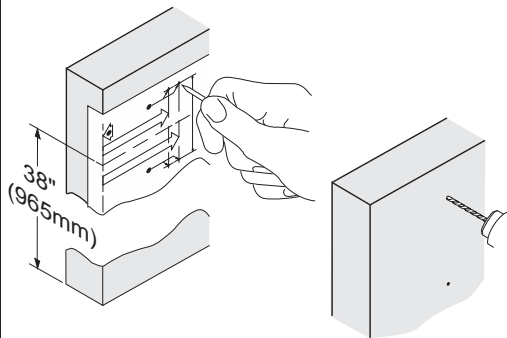

PRÉPARATION DE LA PORTE

1. Choisir le modèle qui permet de le placer sur le côté de la porte sur laquelle on veut installer le levier. Placer le modèle sur le bord de la porte avec la ligne centrale à 38 po (965 mm) du plancher.
2. Choisir une profondeur de 2 po 3/8 (60 mm) ou de 2 po 3/4 (70 mm) et marquer l'emplacement du centre des trous des vis.
3. Percer les trous guides de 1/2 po (12,7 mm) de profondeur avec une mèche d'un diamètre de 1/16 de po (1,6 mm) là où il y a les marques.

PREPARACIÓN DE LA PUERTA

1. Seleccione la plantilla que le permita colocarlo en el lado de la puerta donde quiere montar la manija. Coloque la esquina en el reborde de la puerta con la línea central a 38" (965 mm) del suelo.
2. Seleccione una distancia de 2-3/8" (60mm) o de 2-3/4" (70mm) y marque los lugares apropiados del centro de los agujeros de los tornillos.
3. Donde lo haya marcado, taladre agujeros piloto de 1/16" (1.6mm) de diámetro con una profundidad de 1/2" (12.7mm).