

EXPLODED VIEW
VUE ÉCLATÉE
VISTA ESQUEMÁTICA

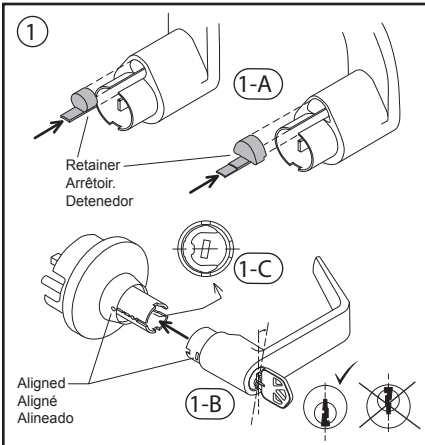
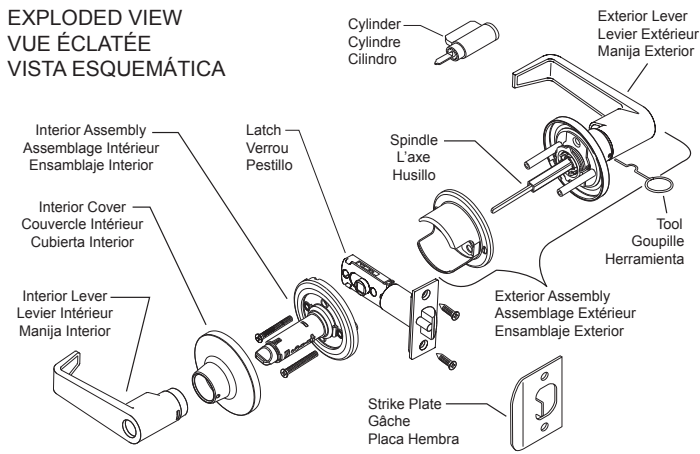

Tools required for:
Les Outils exigés pour:
Herramientas requeridas:

Installation
Installation
Instalación

Door Preparation
Préparation de la Porte
Preparación de la Puerta

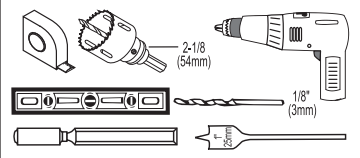

ENGLISH INSTALLATION INSTRUCTIONS
Follow steps 1 through 8.
For Door Preparation, see reverse side.
• For use on doors 1-3/8" (35mm) to 2" (51mm) thick.
• Installation is the same for all models, regardless of illustrations shown.

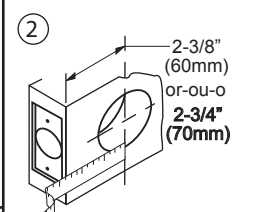

INSTRUCTIONS D'INSTALLATION FRANÇAIS
Suivez les étapes 1 à 8.
Regarder au verso pour la préparation de la porte.
• Utiliser avec des portes de 1-3/8" (35 mm) à 2" (51 mm) d'épaisseur.
• Installation identique pour tous les modèles, peu importe l'illustration.

INSTRUCCIONES DE INSTALACIÓN EN ESPAÑOL
Siga los pasos 1 a 8.
Para preparar la puerta, vea el reverso.
• Para usarse en puertas con un grosor entre 1-3/8" (35 mm) y 2" (51 mm).
• La instalación es la misma para todos los modelos, sin importar las ilustraciones mostradas.

1. Install cylinder (For keyed lever only)
a. Remove exterior lever from assembly by depressing catch with tool provided and sliding lever off. b. Remove retainer from lever. Install cylinder. Note, regardless of cylinder ordered, you must use the tail piece supplied with this product. Reinstall retainer as shown in illustration 1-A. c. Insert key into cylinder and rotate it slightly off vertical, see illustration 1-B. The slot inside assembly should also be slightly past vertical, see illustration 1-C. d. Keeping catch hole and catch slot aligned, slide lever onto assembly as shown in illustration.

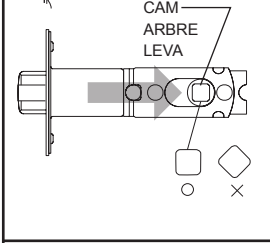

1. Installez le Cylindre (Pour levier avec clef, seulement)
a. Enlevez le levier extérieur de l'assemblée en enfonçant le crochet avec l'outil fourni et enlevez le levier. b. Enlevez l'arrêtior du levier. Installez le cylindre. Remarque, indépendamment du cylindre qui a été commandé, on doit utiliser la pièce du bout incluse avec ce produit. Réinstallez l'arrêtior comme montré dans l'illustration 1-A. c. Insérez la clef dans le cylindre et tournez légèrement après la verticale, voir l'illustration 1-B. La fente à l'intérieur de l'assemblée devrait également être légèrement après la verticale, voir l'illustration 1-C. d. Garder le crochet et la fente alignés, glissez le levier sur l'assemblée comme montré dans l'illustration.

1. Intsale el Cilindro (Para la manija con llave, solamente)
a. Quite la manija exterior de la asamblea por medio de presionar la lengüeta con la herramienta proporcionada y quite la manija. b. Quite el detenedor de la manija. Instale el cilindro. Nota, independientemente del cilindro pedido, usted tiene que utilizar la pieza de cola incluida con este producto. Reinstale el detenedor según lo demostrado en la ilustración 1-A. c. Inserte la llave en el cilindro. Posicione la bocallave, apenas pasado la posición vertical, vea la ilustración 1-B. La ranura dentro de la asamblea debe ser también apenas pasado la posición vertical., vea la ilustración 1-C. d. Guardar la lengüeta y la ranura alineado, resbale la manija sobre la asamblea según lo demostrado.

2. Adjusting latch.
a. Measure your door for a backset of 2-3/8" (60mm) or 2-3/4" (70mm). See illustration 2. b. If backset measured 2-3/4" (70mm), adjust latch as follows: Slide cam to the back of latch as shown. c. Make sure cam opening stays squared for proper alignment with spindle of exterior lever assembly.

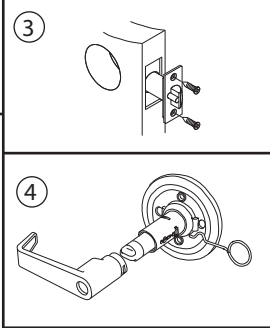

2. Ajustement du pêne-dormant.
a. Choisir la distance d'entrée de 2 po 3/8 (60 mm) ou 2 po 3/4 (70 mm). Voir l'illustration 2. b. Si la distance d'entrée mesure 2 po 3/4 (70 mm), ajuster la gâche comme suit : faire glisser l'arbre à l'arrière de la gâche tel que montré. c. S'assurer que l'ouverture de l'axe de la poignée reste à l'équerre afin de l'aligner adéquatement avec l'axe du mécanisme du levier extérieur.

2. Ajuste del pestillo.
a. Mida la puerta para una distancia al centro de 2-3/8" (60mm) o 2-3/4" (70mm). Vea la ilustración 2. b. Si el cilindro midió 2-3/4" (70mm), ajuste el pestillo de la siguiente manera: Deslice la leva hacia la parte de atrás del pestillo según se muestra. c. Asegúrese de que la apertura de la leva permanece en la posición adecuada para poder alinearse con el husillo del ensamblaje exterior de la manija.

3. Install latch.
a. Install latch with bevel of bolt facing in the direction of the door jamb.



3. Installation du pêne-dormant.
a. Installer le pêne-dormant avec les pré-trous face au montant de la porte.

3. Instalacion del pestillo.
a. Instale el pestillo con el bisel del perno de cara al marco de la puerta.

4. Disassemble interior assembly.
a. Press the catch tool into the hole at base of the lever and pull lever off.

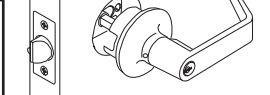

4. Désassemblage du mécanisme interne.
a. Pousser la crochet dans le trou à la base du levier et tirer sur le levier.

4. Desensablado del ensamblaje interior.
a. Introduzca la herramienta de la lengüeta en el agujero que hay en la base de la manija y saque la manija.

5. Install exterior lever assembly.
a. Install exterior assembly on exterior side of door, aligning stems and spindle through latch to seat flush against door.



5. Installation du mécanisme du levier extérieur.
a. Installer le mécanisme extérieur sur la face extérieure de la porte, aligner les tiges et l'axe de la porte en passant par le pêne-dormant pour qu'ils soient alignés avec la porte.

5. Instalación del ensamblaje exterior de la manija.
a. Instale el ensamblaje exterior en el lado exterior de la puerta, alineando el vástago y el husillo por el pestillo de manera que estén nivelados con la puerta.

6. Install interior assembly and cover.
a. Place interior assembly on interior side of door aligning screw hole with stems of exterior assembly and making sure the catch is facing towards the edge of door. b. Secure the assembly firmly to exterior assembly with screws provided. c. Aligning notches on cover with the recesses on assembly, press cover onto the assembly.

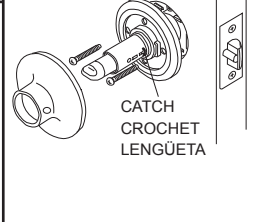

6. Installation du mécanisme intérieur et du couvercle.
a. Placer le mécanisme intérieur sur la face intérieure de la porte en alignant les trous des vis sur les tiges du mécanisme extérieur et s'assurer que la crochet fait face vers le bord de la porte. b. Fixer le mécanisme fermement au mécanisme extérieur avec les vis fournies. c. Aligner les encoches du couvercle avec les griffes du mécanisme, pousser le couvercle sur le mécanisme.

6. Instalación del ensamblaje interior y de la cubierta.
a. Coloque el ensamblaje interior en el lado interior en el lado interior de la puerta alineando el agujero del tornillo con los vástagos del ensamblaje exterior y asegurándose de que la lengüeta está de cara hacia el borde de la puerta. b. Afiance el ensamblaje firmemente al ensamblaje exterior con los tornillos provistos. c. Alineando las muescas de la cubierta con las ranuras del ensamblaje, afiance la cubierta en el ensamblaje.

7. Install interior lever.

a. Slide interior lever onto mounting assembly making sure small hole on neck of lever aligns over catch on shaft of mounting assembly.

7

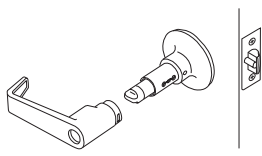

7. Installation du levier intérieur.

a. Glisser le levier intérieur sur la plaque de fixation en s'assurant que le petit trou sur le cou du levier est aligné par dessus la griffe sur l'axe de la poignée de la plaque.

7. Instalación de la manija interior.

a. Deslice la manija interior por el ensamblaje de montaje asegurándose de que el agujero pequeño del cuello del mango se alinee sobre la traba del eje del ensamblaje de montaje.

8. Install strike plate.

a. Place strike on prepared jamb (see step F below to prepare jamb) and secure with screws provided. Latch stops against strike as illustrated.

8

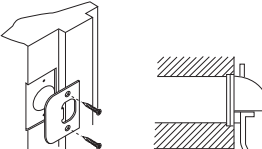

8. Installation de la gâche.

a. Placer la gâche sur le montant de la porte (voir l'étape F ci-dessous pour préparer le montant de porte) et fixer à l'aide des vis fournies. Le pêne-dormant arrête contre la porte tel qu'illustré.

8. Instalación de la lámina de contacto.

a. Coloque la lámina de contacto en el marco que se ha preparado (vea el paso F de abajo para preparar el marco) y afiancéla con los tornillos provistos. El pestillo se detiene cuando entra en contacto con la lámina de contacto, según se ha ilustrado.

DOOR PREPARATION	A	PRÉPARATION DE LA PORTE	PARA PREPARAR LA PUERTA
<p>A. Mark door.</p> <p>1) Place fold of template on door edge with, centerline 38" (965mm) above the floor. 2) Mark center of door face hole using appropriate backset (A) location. 3) Mark appropriate center of door edge.</p>		<p>A. Marquage de la porte.</p> <p>1) Placer le gabarit plié sur le bord de la porte avec la ligne du centre placée à 38 po (965 mm) au dessus du plancher. 2) Marquer le centre du trou de la façade de la porte avec la distance d'entrée appropriée. 3) Marquer le centre du bord de la porte.</p>	<p>A. Marcado de la puerta.</p> <p>1) Coloque el pliegue del patrón en el borde de la puerta con la línea central a 38" (965mm) del suelo. 2) Marque el centro del agujero de la superficie de la puerta utilizando el emplazamiento apropiado del cilindro. 3) Marque el centro apropiado del borde de la puerta.</p>
<p>B. Drill holes.</p> <p>1) Where marked, on door face, drill a 1/8" (3mm) hole through door. 2) Then using the pilot hole, drill the 2-1/8" (54mm) diameter hole about halfway through door, then finish drilling from the other side to prevent splintering. 3) Where marked, drill 1" diameter hole in door in door edge 2" (51mm) deep.</p>		<p>B. Perçage des trous.</p> <p>1) Percer un trou-guide de 1/8 de po où les marques sur la porte. 2) À l'aide du trou-guide, percer un trou de 2 po 1/8 (54 mm) de diamètre dans la moitié de l'épaisseur de la porte, terminer de percer le trou de l'autre côté de la porte afin de prévenir l'éclatement. 3) Percer un trou de 1 po de diamètre et 2 po (51 mm) de profondeur là où il y a les marques sur la porte.</p>	<p>B. Taladrado de los agujeros.</p> <p>1) Donde se ha marcado, en la superficie de la puerta, taladre un agujero piloto de 1/8" (3mm) por la puerta. 2) Entonces, utilizando el agujero piloto, taladre el agujero de 2-1/8" (54mm) de diámetro hasta que llegue más o menos a mitad del espesor de la puerta; entonces acabe el taladrado desde el otro lado para evitar que se astille. 3) Donde se ha marcado, taladre un agujero de 1" de diámetro en el borde de la puerta a una profundidad de 2" (51mm).</p>
<p>C. Prepare door for latch.</p> <p>1) Insert latch in door edge and trace outline of plate. 2) Chisel out area to allow latch to install flush with door edge.</p>		<p>C. Préparation de la porte pour le pêne-dormant.</p> <p>1) Insérer le pêne-dormant dans le bord de la porte et tracer les bords de la plaque. 2) Découper au ciseau à bois afin de permettre d'installer le pêne-dormant affleuré à la porte.</p>	<p>C. Preparación de la puerta para el pestillo.</p> <p>1) Inserte el pestillo en el borde de la puerta y trace la silueta de la lámina. 2) Ahueque el área con un cincel para permitir que el pestillo se instale nivelado con el borde de la puerta.</p>
<p>D. Mark strike plate hole location.</p> <p>1) Close door and mark jamb at same centerline as 2-1/8" (54mm) hole, extending center line across jamb. 2) Along the centerline drawn on jamb, measure back from the door stop 1/2 the thickness of your door plus 1/8" (3mm) and make a mark. 3) Where marked, draw a vertical center line.</p>		<p>D. Marquage de l'emplacement du trou de la gâche.</p> <p>1) Fermer la porte et marquer le montant de la porte à l'aide de la ligne de centre du trou de 2 po 1/8 (54 mm), en traçant la ligne centrale d'un bord à l'autre du montant. 2) Le long de la ligne centrale du montant de la porte, mesurer à partir de l'arrêt de la porte la moitié de l'épaisseur de votre porte plus 1/8 de po (3 mm) et faire une marque. 3) Là où il y a les marques, tracer une ligne centrale verticale.</p>	<p>D. Marcado del emplazamiento del agujero de la lámina de contacto</p> <p>1) Cierre la puerta y marque el marco en la misma línea central que el agujero de 2-1/8" (54mm) extendiendo la línea central a través del marco. 2) A lo largo de la línea central que ha marcado en el marco, mida, desde el tope de la puerta, una distancia igual a 1/2 del espesor de la puerta más 1/8" (3mm) y ponga una marca. 3) Donde haya puesto la marca, trace una línea central vertical.</p>
<p>E. Drill hole for strike plate.</p> <p>1) Where marked, drill 1" diameter holes a full 3/4" (19mm) deep.</p>		<p>E. Perçage du trou de la gâche.</p> <p>1) Percer des trous de 1 po de diamètre et de 3/4 de po (19 mm) de profondeur là où il y a les marques.</p>	<p>E. Taladrado del agujero de la lámina de contacto.</p> <p>1) Donde se ha marcado, taladre agujeros de 1" de diámetro y de una profundidad de 3/4" (19mm).</p>
<p>F. Prepare jamb for strike plate.</p> <p>1) Align strike plate opening over hole in jamb and trace outline. 2) Where traced, chisel out area 1/16" (1.6mm) deep, enough to allow strike to install flush with jamb.</p>		<p>F. Préparation du montant de la porte pour la gâche.</p> <p>1) Aligner l'ouverture de la gâche sur le trou du montant et tracer-en le contour. 2) Découper au ciseau à bois la ligne du trou de la gâche à une épaisseur d'environ 1/16 de po (1,6 mm), assez profond pour permettre à la gâche de s'incruster et de s'aligner avec le montant de porte.</p>	<p>F. Preparación del Marco para la lámina de contacto.</p> <p>1) Alinee la apertura de la lámina de contacto con el agujero del marco y trace la silueta. 2) Donde haya trazado la silueta, ahueque el área con un cincel a una profundidad de 1/16" (1.6mm); a profundidad suficiente para permitir que la lámina de contacto se instale nivelada con el marco.</p>

WARNING: This Manufacturer advises that no lock can provide complete security by itself. This lock may be defeated by forcible or technical means, or evaded by entry elsewhere on the property. No lock can substitute for caution, awareness of your environment, and common sense. Builder's hardware is available in multiple performance grades to suit the application. In order to enhance security and reduce risk, you should consult a qualified locksmith or other security professional.

AVERTISSEMENT: Le fabricant tient à vous aviser qu'aucun verrou ne peut à lui seul offrir une sécurité complète. Ce verrou peut être mis hors d'état par la force ou des moyens techniques ou être évité par l'utilisation d'une autre entrée sur la propriété. Aucun verrou ne peut remplacer la surveillance de votre environnement et le bon sens. La quincaillerie pour le constructeur est offerte selon différents grades de performance pour différentes applications. Afin d'augmenter la sécurité et de réduire le risque, vous devriez consulter un serrurier qualifié ou un autre professionnel de la sécurité.

ADVERTENCIA: Este Fabricante hace saber que no hay cerrojos que puedan proporcionar completa seguridad por sí mismos. Puede hacerse que falle este cerrojo forzándolo o utilizando medios técnicos, o puede evadirse entrando por otra parte de la propiedad. No hay cerrojos que puedan hacer de sustitutos para la precaución, el estar al tanto del entorno, y el sentido común. Pueden obtenerse piezas de ferretería de constructor con diversos grados de rendimiento para ajustarse a la aplicación. Para realizar la seguridad y reducir los riesgos, debe consultar con un cerrajero capacitado u otro profesional de seguridad.

For assistance or warranty information: call 1-866-590-2094 or visit www.k2commercialhardware.com

Pour de l'aide ou des informations sur la garantie: veuillez appeler le 1-866-590-2094 ou visiter www.k2commercialhardware.com

Si desea ayuda o información sobre la garantía: llame al 1-866-590-2094 o visite www.k2commercialhardware.com

Lever - Tubular, Grade 2
29520 / 04